



MANUAL DE USUARIO

making everyday smoother



• Increased comfort • Better driveability • More safety



VB-NIVOAIR
VEHÍCULO COMERCIAL - AUTOCARAVANA
INFORMACIÓN - MANUAL - SERVICIO

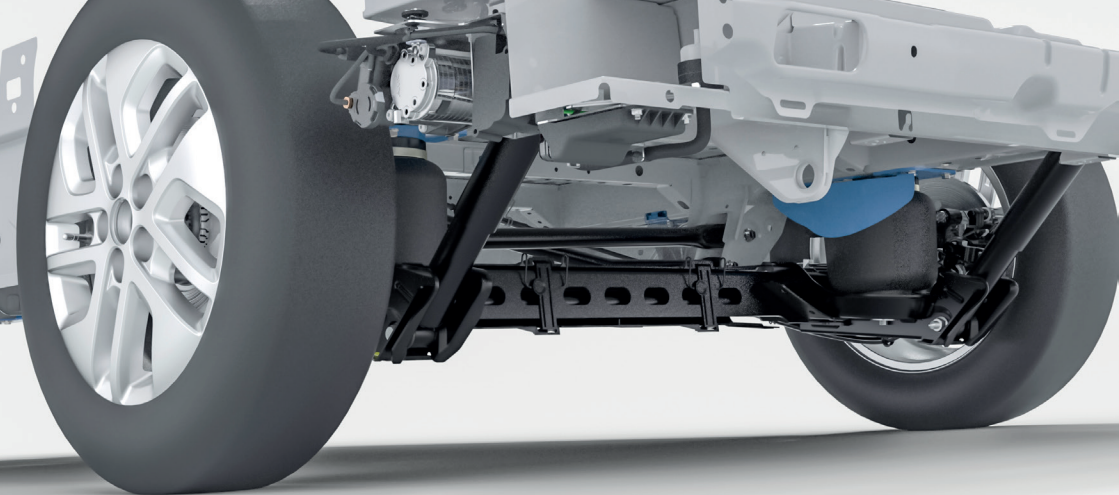

Mayor seguridad y confort en la carretera

Todo bajo control con los sistemas de VB-Airsuspension

Información sobre este manual de usuario	4
Información general del sistema.....	5
Descripción del producto	6
Uso	6
Normas de seguridad	7
Sistema de suspensión neumática completamente automático (VB-NivoAir).....	7
Reiniciar el sistema	8
Diagnóstico de problemas	9
Detección de fallos	9
Corrección de fallos.....	10
Servicio.....	12
Notas	14

© 2018, VB-Airsuspension B.V.

Reservados todos los derechos. Se prohíbe reproducir y/o divulgar cualquier parte de esta publicación mediante impresión, fotocopia, microfilm o cualquier otro medio sin el consentimiento previo por escrito de VB-Airsuspension B.V.

Información básica

Información del vehículo

Marca:

Modelo:

Número de chasis:

Lectura de kilometraje:

km

Número de identificación VB:

Número de kit:

Fecha de producción:

Documentación de homologación:

Certificado TÜV:

Certificado TÜV de piezas:

Certificado TÜV de piezas, aumento del peso total permitido:

Homologación general:

Carta de no objeción/iluminación de la placa superior:

Homologación:

Información del lugar de instalación

Nombre de la empresa:

Dirección:

Código postal/localidad:

País:

Teléfono:

Empleado:

Fecha de instalación:



"Los sistemas de suspensión neumática de VB-Airsuspension ofrecen mayor confort y un comportamiento óptimo en cualquier situación".

Estimado cliente:

¡Enhorabuena! Su vehículo está equipado con el sistema de suspensión VB-NivoAir, completamente automático de VB-Airsuspension B.V.

Este manual de usuario incluye todo lo que necesita saber sobre cómo usar y sobre cómo funciona el sistema de suspensión neumática. También incluye instrucciones de seguridad importantes.

¡Le deseamos un feliz viaje!

VB-Airsuspension B.V.

Información sobre este manual de usuario

- Lea atentamente este manual de usuario antes de usar el vehículo.
En caso contrario, no será posible garantizar un funcionamiento seguro y sin errores.
- Respete todas las instrucciones de seguridad y advertencias de este manual de usuario.
- Esta documentación forma parte integral del producto y debe entregarla al comprador si vende el vehículo. Consérvela junto con los documentos del vehículo.

Significado de los símbolos



Debe tener en cuenta las advertencias para evitar lesiones personales y daños materiales.



Instrucciones especiales para aportar claridad y facilidad de uso.

Información general del sistema

Su vehículo está equipado con el sistema de suspensión neumática totalmente automático que se muestra a continuación.

VB-NivoAir

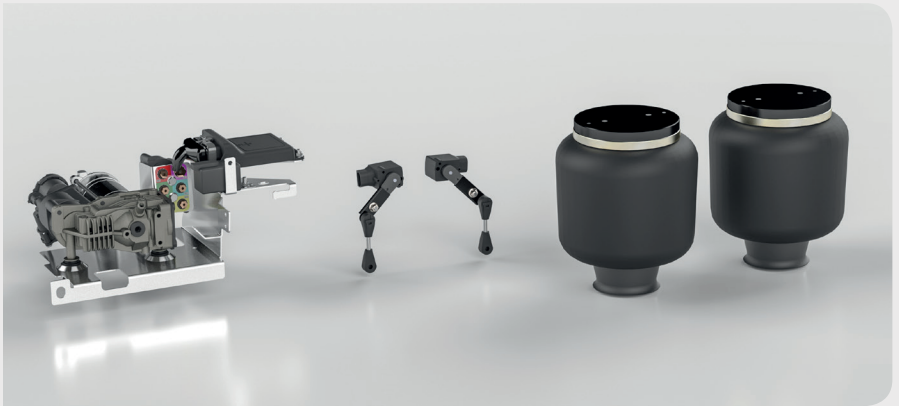

"Lea y respete todas las instrucciones de seguridad ya que es importante para su propia seguridad".

Descripción del producto

VB-NivoAir es un sistema de suspensión neumática completamente automático con control electrónico para vehículos comerciales ligeros, autocaravanas y vehículos especiales. El sistema de control electrónico garantiza que el vehículo mantenga una altura de circulación constante en cualquier condición de carga. La altura de circulación se controla mediante sensores instalados entre el chasis y el eje. El control de altura se activa al encender el contacto o durante el "retraso" y permanece siempre activo.

- El control de nivel automático del sistema de VB-Airsuspension no evita daños en el vehículo ni en la superestructura causados por sobrecargas.
- Debe comprobar siempre que el vehículo no esté sobrecargado.
- Cuando se utiliza el sistema de suspensión neumática, la sobrecarga no es visible.
- En caso de duda, VB-Airsuspension le recomienda pesar los ejes antes de conducir el vehículo.

Uso

El sistema de VB-Airsuspension mejora la suspensión y controla automáticamente la altura de los ejes delantero y trasero del chasis.

Un uso indebido puede tener consecuencias no deseadas. VB-Airsuspension no se hace responsable de ningún daño que resulte de un mal uso.

Nota:

Para poder usar todas las funciones del vehículo de la forma adecuada, tiene que hacer funcionar todos los componentes durante varios kilómetros. Puede surgir alguna complicación menor cuando se conduce el vehículo por primera vez.



Es posible, por ejemplo, que no disfrute de inmediato del confort que esperaba o que se oigan algunos ruidos.

Normas de seguridad



Nota:

No debe modificarse el sistema de suspensión neumática integrado.

- Utilice siempre un jack o rampa hidráulica para cambiar una rueda o realizar trabajos de mantenimiento.
- No utilice el sistema de suspensión neumática cuando eleve uno o más ejes con un jack o rampa hidráulica.
- Los errores y/o averías en el sistema de suspensión neumática pueden tener un efecto no deseable sobre la estabilidad del vehículo. Esto puede hacer que se produzcan oscilaciones o bandazos.

Sistema de suspensión neumática completamente automático (VB-NivoAir)

Este sistema de suspensión neumática electrónico completamente automático (VB-NivoAir) cuenta con una caja del compresor y un sensor de altura. En el caso de este sistema de suspensión neumática (VB-NivoAir), el propio sistema controla la presión de aire requerida.

Aumento/descenso de la altura

1. Este sistema de suspensión neumática (VB-NivoAir) es completamente automático de manera que no se puede controlar manualmente.
2. El sistema aumenta o reduce la altura de manera automática.

¡Riesgo de daños!



En caso de daños o averías que no puedan solucionarse, desactive el sistema sacando los fusibles. Póngase en contacto con un VB-Partner autorizado cuanto antes.

La luz de control se enciende para indicar un fallo. Si sucede esto, circule con mucho cuidado y a una velocidad inferior.

"Si tiene alguna pregunta o si hay algo que no le haya quedado claro, puede escribirnos a info@vbairsuspension.com".

Reiniciar el sistema

1. Desactive y vuelva a activar el contacto.

Opción alternativa

- Retire el fusible (7,5 A) de la caja de fusibles. Suele estar en el salpicadero o debajo del asiento del conductor.



Fusible de 7,5 A: para el controlador
Fusible de 40 A: para el compresor

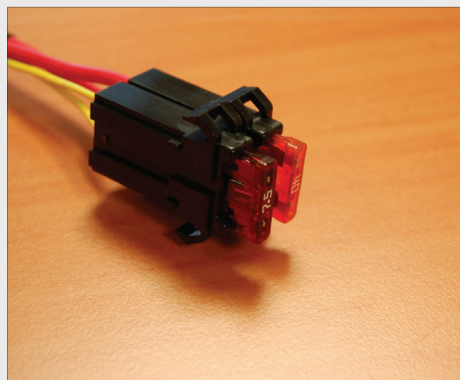
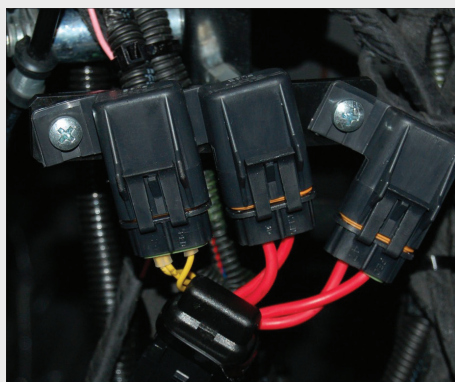
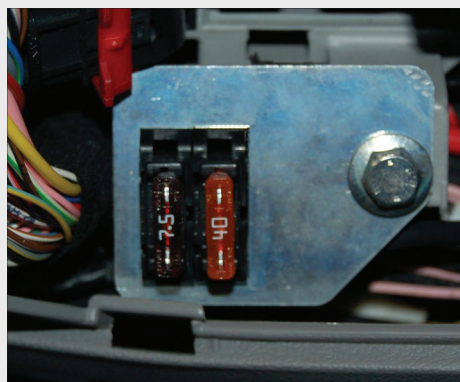

Diagnóstico de problemas

- Los fallos funcionales se pueden diagnosticar usando la tabla que aparece a continuación. Si no puede solucionar el problema, póngase en contacto con el socio autorizado de VB-Airsuspension más cercano.
- En caso de pérdida de aire, contacte inmediatamente con un especialista autorizado y conduzca con precaución a una velocidad mucho más baja (máx.: ± 30 km/h).
- Puede solicitar información sobre los socios autorizados de VB-Airsuspension y las piezas de repuesto que puede necesitar al departamento de postventa de VB-Airsuspension. Estarán encantados de ayudarle.

Detección de fallos

Fallo	Posible causa	Solución
El compresor no funciona.	El contacto está desactivado.	Active el contacto.
	Fusible de 40 A defectuoso.	Sustituya el fusible de 40 A.
	Tensión de la batería demasiado baja.	Cargue la batería.
El compresor no se detiene.	Relé del compresor defectuoso.	Sustituya el relé de 40 A.
	Pérdida de aire.	Consulte con su taller.
La suspensión neumática no baja.	Fusible de 7,5 A defectuoso.	Sustituya el fusible de 7,5 A.
	Bloque de válvulas defectuoso.	Consulte con su taller.
	Válvula de descarga defectuosa.	Consulte con su taller.
La suspensión neumática no se eleva.	El vehículo lleva demasiada carga.	Reduzca la carga.
	Fusible de 7,5 A defectuoso.	Sustituya el fusible de 7,5 A.
	Bloque de válvulas defectuoso.	Consulte con su taller.



En caso de fallos que no se mencionen en esta tabla o que no pueda corregir usted mismo, póngase en contacto con un socio autorizado de VB-Airsuspension.

"Si el fallo que busca no aparece en la tabla, contacte con su estación conversora (ver la página 3)".

Corrección de fallos





Para eliminar un fallo, apague y vuelva a encender el contacto. El fallo habrá desaparecido. Póngase en contacto con su estación conversora si el fallo se repite.

Luz de control

La luz de control se encuentra en el compartimento del motor o en la cabina (caja de fusibles).

- La luz de control se enciende durante un segundo:
El sistema se ha activado correctamente.
- La luz de control se mantiene encendida:
El vehículo no se encuentra a la altura de circulación.
- La luz de control sigue parpadeando:
El sistema detecta un fallo (consulte el código de error para averiguar cómo solucionarlo).

A continuación encontrará los posibles códigos de error y los fallos a los que hacen referencia.

Básico	Descripción del fallo	Solución
 (2)	Uso demasiado intensivo del compresor. Desconexión térmica.	Deje que se enfríe el compresor. Póngase en contacto con su taller si el fallo se repite.
 (2)	Uso demasiado intensivo del bloque de válvulas. Desconexión térmica.	Deje que se enfríe el bloque de válvulas. Póngase en contacto con su taller si el fallo se repite.
 (3)	Fallo del sensor de la alarma.	Póngase en contacto con su taller si el fallo se repite.
 (5)	Tensión de la batería demasiado baja para elevar la suspensión neumática.	Ponga en marcha el motor del vehículo.
 (5)	Tensión de la batería demasiado baja.	Cargue la batería del vehículo.

En caso de fallos que no se mencionen en esta tabla o que no pueda corregir usted mismo, póngase en contacto con su estación conversora o con un socio autorizado de VB-Airsuspension.



Mantenimiento

Los sistemas de VB-Airsuspension no requieren mucho mantenimiento. No obstante, una limpieza regular e inspecciones visuales ayudarán a reducir el desgaste natural.

Los componentes siguientes deben inspeccionarse en busca de desgaste, fugas y daños durante el servicio:

- Fuelles neumáticos
- Tubos neumáticos
- Amortiguadores

El nivel del vehículo puede disminuir gradualmente si no utiliza el sistema durante largos periodos de tiempo. Para evitar una deformación permanente y daños en los fuelles neumáticos:

- El vehículo se debe sujetar con soportes de esquina (accesorios).
- Los fuelles neumáticos deben volver a inflarse con aire comprimido una vez por semana.

Agentes limpiadores permitidos:

- Solución jabonosa
- Etanol
- Metanol
- Alcohol isopropílico

No permitidos:

- Disolventes orgánicos
- Abrasivos
- Vapor y limpiadores de alta presión
- Llamas descubiertas

"Guarde un registro de todos los trabajos de mantenimiento para tener toda la información posible sobre las operaciones realizadas en el vehículo".

Servicio

Puede introducir las inspecciones de mantenimiento en los espacios siguientes. Esto le permite ver cuándo se ha revisado el sistema y si se ha realizado alguna reparación.

- Solicite a su estación conversora que registre la información relacionada con las inspecciones de servicio.

Fecha: ____ - ____ - ____	Sello:
Lectura de kilometraje _____ m.	
Trabajo realizado por:	
_____ _____ _____	

Fecha: ____ - ____ - ____	Sello:
Lectura de kilometraje _____ km.	
Trabajo realizado por:	
_____ _____ _____	

Fecha: ____ - ____ - ____	Sello:
Lectura de kilometraje _____ km.	
Trabajo realizado por:	
_____ _____ _____	

Fecha: ____ - ____ - ____	Sello:
Lectura de kilometraje _____ km.	
Trabajo realizado por:	
_____ _____ _____	

Fecha: ____ - ____ - ____	Sello:
Lectura de kilometraje _____ km.	
Trabajo realizado por:	
_____ _____ _____	

Fecha: ____ - ____ - ____	Sello:
Lectura de kilometraje _____ km.	
Trabajo realizado por:	
_____ _____ _____	

© 2018, VB-Airsuspension B.V.

Reservados todos los derechos. Se prohíbe reproducir y/o divulgar cualquier parte de esta publicación mediante impresión, fotocopia, microfilm o cualquier otro medio sin el consentimiento previo por escrito de VB-Airsuspension B.V.

VB-Airsuspension B.V. trabaja continuamente para desarrollar sus productos. Esperamos que entienda que, por este motivo, los componentes, el diseño, la funcionalidad y la tecnología están sujetos a modificaciones. El contenido de este manual es una instantánea de la situación en el momento en que fue redactado. VB-Airsuspension se reserva el derecho a introducir modificaciones técnicas en cualquier momento sin previo aviso.

El diseño del sistema de suspensión neumática tiene en cuenta el peso máximo permitido del vehículo. Como el vehículo se ajusta siempre a la altura de circulación, con independencia de la carga, la sobrecarga es menos evidente. Por lo tanto, la posibilidad de sobrecarga resulta mayor. No sobrecargue nunca el vehículo, ya que se podrían producir daños en el sistema de suspensión y otros componentes del vehículo. Pese al vehículo si no está seguro si tiene sobrecarga. No se aceptará ninguna reclamación por daños causados por sobrecarga.

Si el sistema de suspensión tiene algún fallo, no se recomienda seguir circulando ya que podrían producirse daños. En casos excepcionales, es posible seguir circulando con una velocidad reducida, tomando las precauciones adecuadas.



VB-Airsuspension es uno de los pocos fabricantes europeos que produce una amplia gama de sistemas de suspensión (neumática). Desde suspensión semineumática y suspensión de muelles helicoidales reforzados sencillos hasta sistemas de suspensión neumática completa, ofrecemos soluciones para clientes con distintos tipos de vehículos, como ambulancias, minibuses, transportadores de vehículos, autocaravanas y otros. Ahora sabe por qué cada vez más carroceros y fabricantes de vehículos comerciales eligen los sistemas de VB-Airsuspension para sus vehículos.

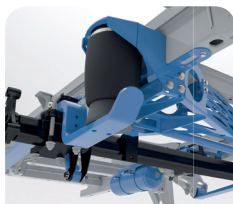
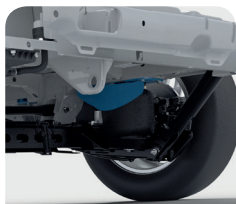

VB

airsuspension



www.vbairsuspension.com

